

ニードルパンチ刺しゅうマシン

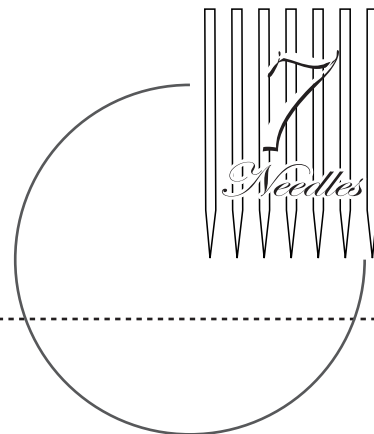

絵物語 embellisher

ご使用のてびき

目次

<input type="checkbox"/>	安全にご使用いただくために	1
1	各部の名称と付属品	2
2	縫うための準備	3
3	縫ってみましょう	4
4	メンテナンス	5
	針の交換	
	／ランプの交換／清掃／注油	
	／トラブル対処法／仕様	

お買い上げいただきまして誠にありがとうございます。

- ご使用前に、この「ご使用のてびき」をよくお読みいただき正しくお使いください。
- 保証書はお買い求めの販売店から必ずお受け取りのうえ、この「ご使用のてびき」とともに大切に保管ください。

安全にご使用いただくために

ご使用していただくに当たっては、安全のために下記のことをお守りください。
このミシンは、日本国内向け・家庭用です。 FOR USE IN JAPAN ONLY

▲ 警告 → 感電、火災の恐れがあります。

- ◇一般家庭用の100V電源をご使用ください。
- ◇使用後やミシンから離れるとき、また停電したときは必ず電源スイッチを切り、コンセントからプラグを抜いてください。

▲ 注意 → 感電、火災、ケガの原因となります。

- ◆このミシンは繊維製品、半製品および類似の素材にニードルパンチするためのものです。それ以外の用途には使用しないでください。
- ◆コントローラーや電源コードの上に物を乗せないでください。
- ◆ミシンの操作および保守作業は十分に習熟した人が行うようにしてください。
- ◆ミシンの操作に適した服装でご使用ください。長い髪やネックレス、ブレスレット、リボン等はミシンに巻き込まれた場合重大な事故になります。
- ◆以下の場所でのご使用および保管はなさないでください。
 - ・強力なスポットライトや熱器具のそば、直射日光の当たる場所
 - ・湿気の多い押し入れ等の中
 - ・スプレー製品や酸素、引火性の高い薬品を扱っている場所
 - ・高い場所
 - ・お子様の手の届く場所※ミシンの使用温度は0℃～40℃です。
- ◆ミシンは半年に一回程度、理想的には3ヶ月に一回は動かして下さい。長期間使用しなかったために不具合が生じた場合は、販売店でメンテナンスをお勧めします。
- ◆ミシンおよびコントローラーに水や薬品などがかからないようにしてください。
- ◆以下のときは、必ず電源を切ってください。
 - ・針を交換するとき
 - ・ランプの交換をするとき
 - ※ランプの交換は、熱が冷めてから行ってください。
- ◆ミシン本体やコントローラー、電源コードの分解・改造等はしないでください。
- ◆電源コードの接続に、延長コードや分岐コンセントを使用しないでください。
- ◆電源プラグをコンセントから抜くときは、電源スイッチを切ってからプラグを持って抜いてください。コードを引っ張らないでください。
- ◆ミシン本体の換気穴をふさがないでください。
- ◆ミシン内部にドライバーや異物を入れないでください。また糸くずやホコリがたまらないようにしてください。
- ◆以下のときはミシンのご使用を中止し、お近くの販売店にご相談ください。
 - ・電源コードまたは電源プラグが破損、劣化したとき
 - ・落下などにより破損したとき
 - ・ミシンが濡れたとき
 - ・異常な臭いや音がするとき
 - ・正常に作動しないとき
- ◆操作中は針から目を離さないようにし、すべての動いている部品に手を近づけないでください。
- ◆ミシンには正規の部品をご使用ください。また曲がった針や破損している針はご使用にならないでください。
- ◆縫製中に布を無理に引っ張ったり押しつけないでください。
- ◆ミシンを移動するときは、把手を持って行ってください。
- ◆操作時は、ミシン本体のカバー類(テーブルカバー等)はすべて閉じてください。

1 各部の名称と付属品

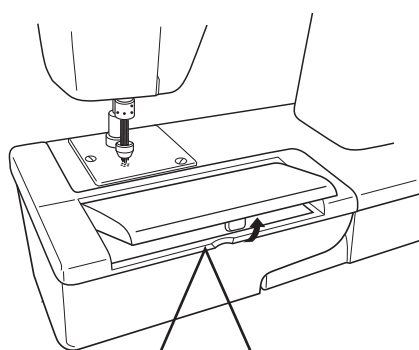
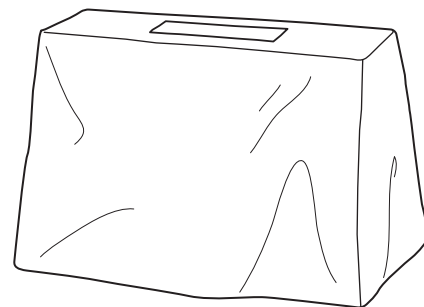
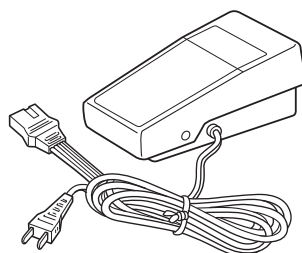
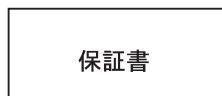
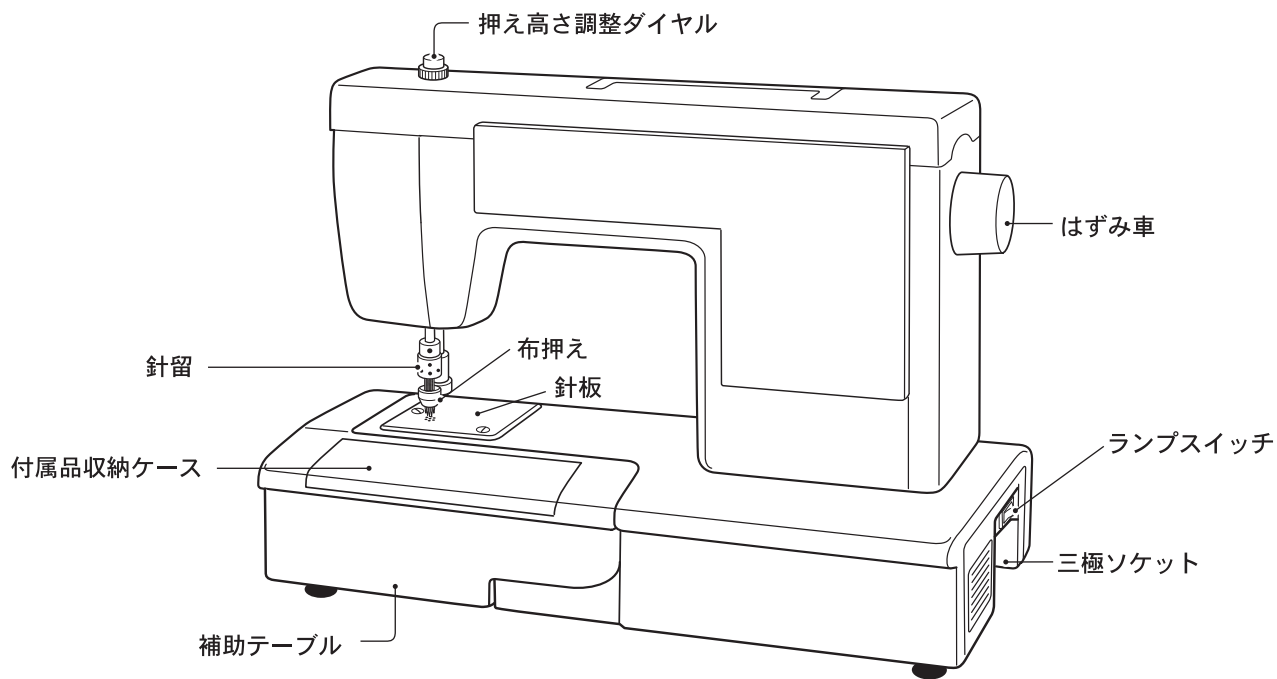

下記のものが入っていることを必ずご確認ください。

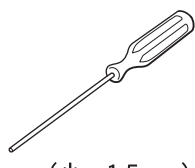
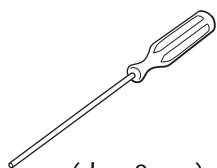

六角レンチ・ドライバー

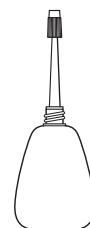
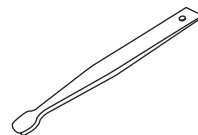

2

縫うための準備

電源プラグをコンセントにしっかり差し込んでください。三極プラグをミシン本体のソケットに差し込んでください。これで電源が入ったことになります。

ランプスイッチをO側にするとランプが点灯します。

注意：ミシンを使用しないときやミシンから離れるとき、針・ランプの交換時は電源プラグをコンセントから抜いてください。

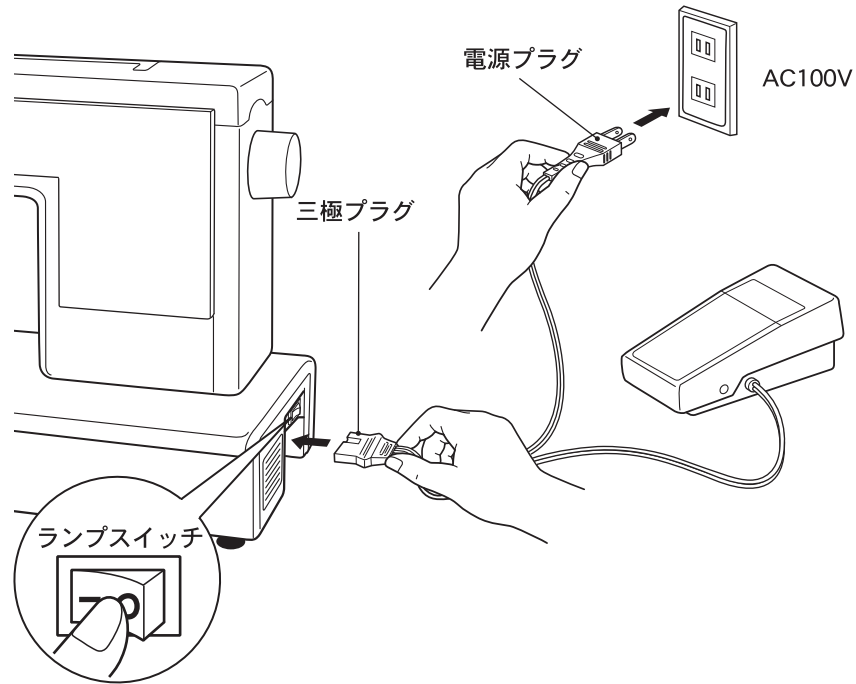

押え上げレバーを使って布押えの上げ下げをします。布押えは針の抜き刺しで生じる生地のパタつきを抑えます。生地の厚さによって布押えの高さを布押え高さ調整ダイヤルで調整します。基本的には生地の合計の厚さギリギリに合わせますが、お好みに合わせて調整ください。

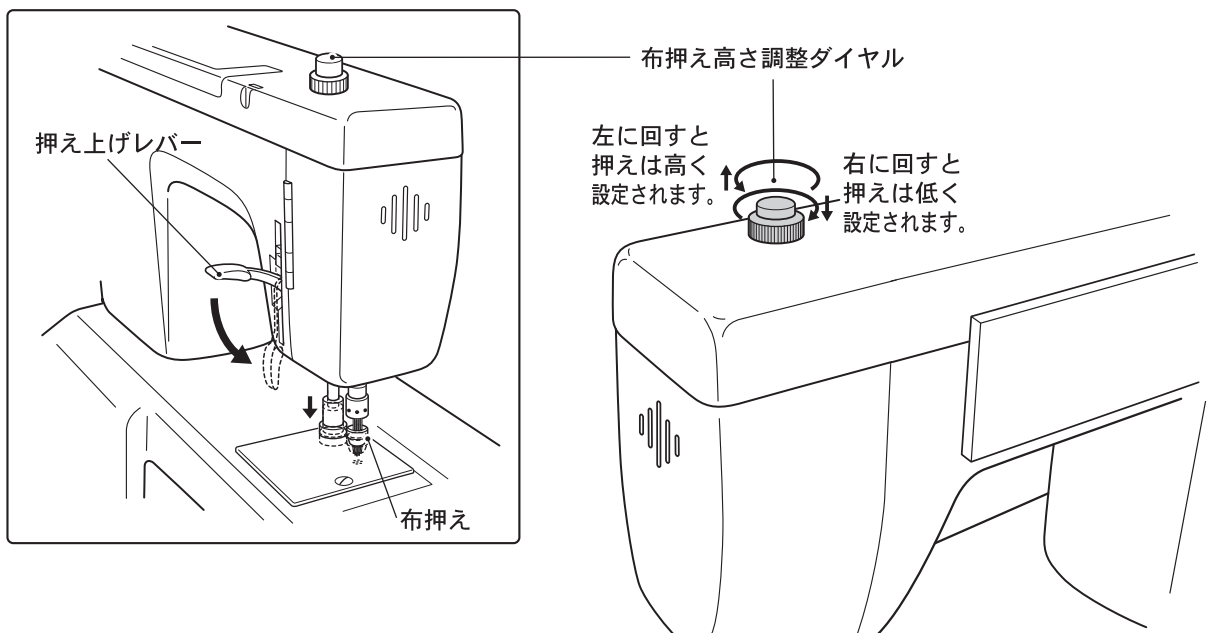

3

縫ってみましょう

生地を針落ちまで差し込み、布押えを下げ、コントローラーのペダルをゆっくりと踏み込みます。生地を前後左右自由な方向に移動させて縫います。

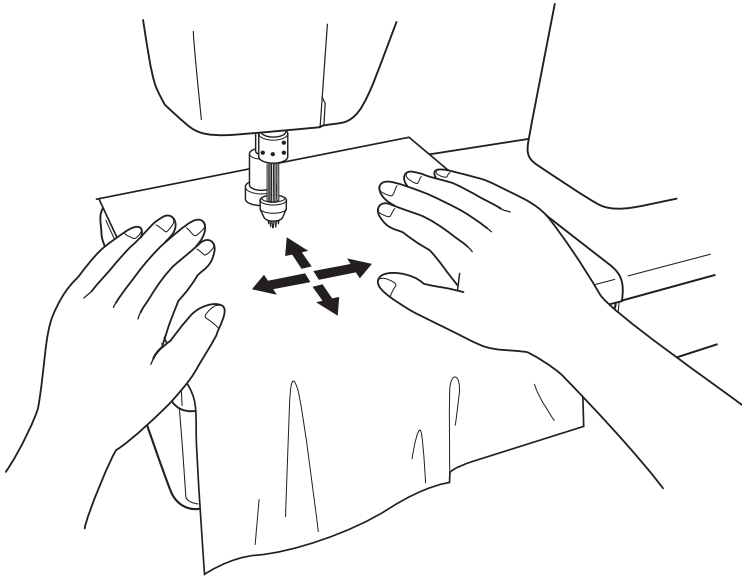

スピードの調節

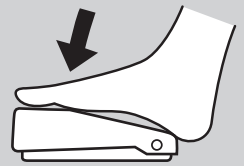

強く踏むと早く、弱く踏むと遅くなります。

注意：コントローラーの上に物を乗せないでください。

縫い終わって、生地を抜くときは、はずみ車を回して針を上へ上げ、さらに布押えを上げてから行ってください。生地に針が刺さったまま、生地を外そうとすると、針折れの原因となります。

※また再び縫いはじめるときは必ず布押えを下げてください。布押えを下げないで縫うと生地がパタついて針折れの原因になることがあります。

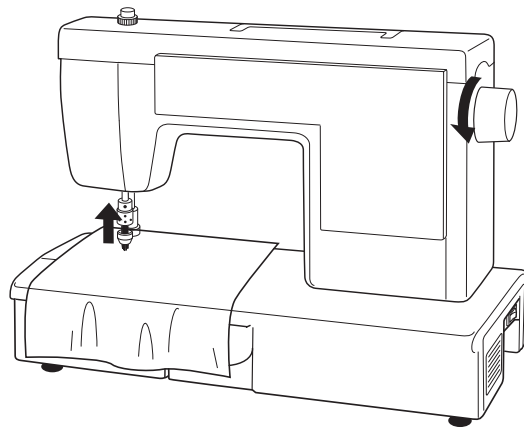

筒物ぬいのときや掃除のときは、補助テーブルを左方向へ取り外しますと、フリーアームになります。

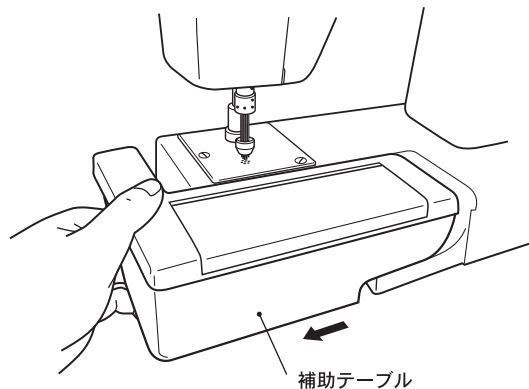

4 メンテナンス

■針の交換

針は必ず #365A017 の針をご使用ください。それ以外の針は使えません。

※#365A017の針は特殊な針ですので一般には販売されていません。本ミシンをご購入いただいたミシン店にてお問い合わせください。
注意：必ず電源プラグをコンセントから抜いて行ってください。

針を交換する場合は

- 1) はずみ車を回して針を一番上に上げます。
- 2) 針留の止めネジを、付属の六角レンチ（大：2mm）を使って緩めます。
- 3) 針留を持って、布押えに針がぶつからないように注意しながら、いったん下に下げてから斜に抜きます。

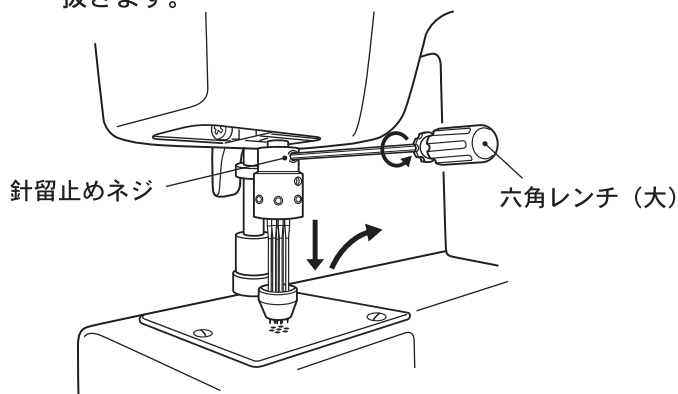

- 4) 針留にある針止めネジを六角レンチ（小：1.5mm）で緩め、ピンセットを使って針を抜きます。新しい針を針穴の奥に当るまでしっかり差し込んでから、針止めネジを締めます。針の取付方向は自由です。

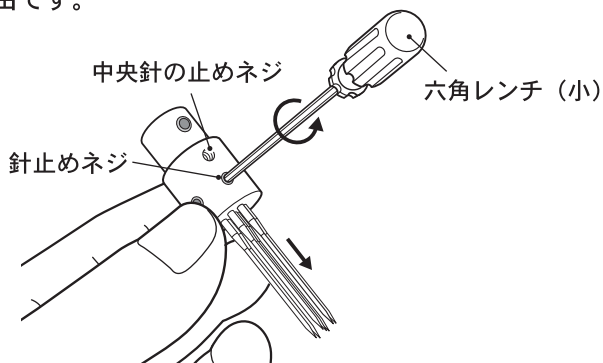

- 5) 布押えに針が当たらないように気を付けながら、いったん針板の穴に差し込むようにして下げ、そのまま真上に上げ、針棒の赤い合印と針留の赤い合印が合うように差し込み、針留止めネジを六角レンチ（大）で締めます。

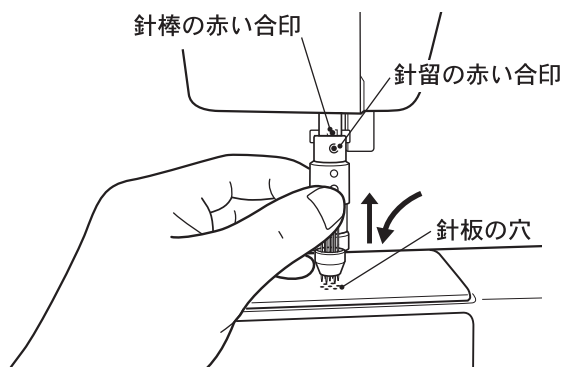

■ランプの交換 ※ランプ（100V15W）は最寄りの販売店でお買い求めください。

- 1) カバーを左方向に開きます。
- 2) ランプを左方向（時計回り）に回して外し、新しいランプに交換します。

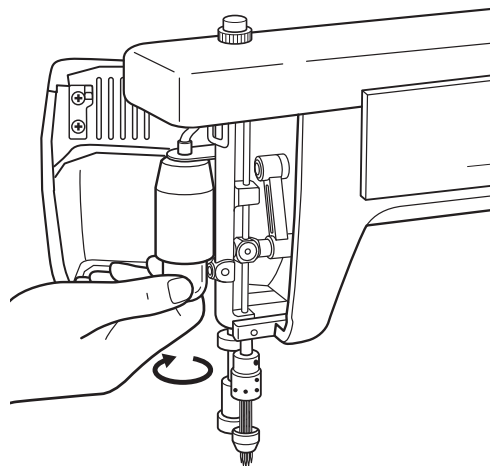
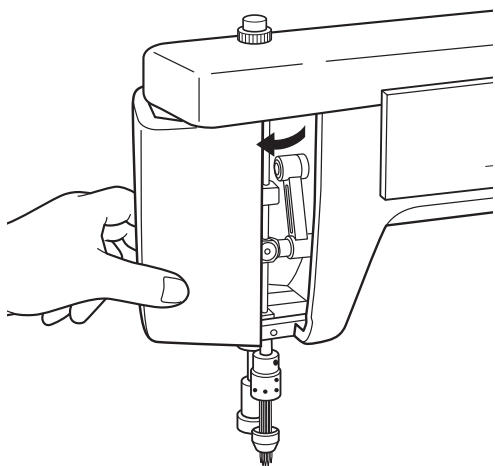

■清掃

補助テーブルを外すと、針板下部にホコリが溜まるようになっています。

定期的にホコリを取り出してください。長期間ホコリが溜まったまま放置すると針折れの原因になります。

また、針先、布押え、針板の穴に溜まったホコリは定期的にブラシや掃除機等で取り除いてください。

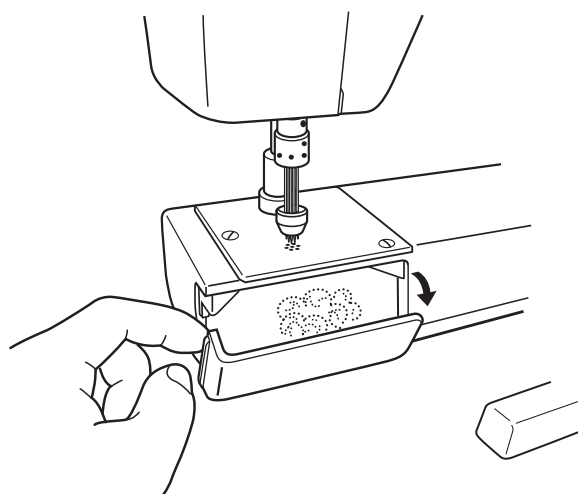

■注油

必要に応じて付属のミシン油を下記の箇所に1～2滴注油してください。

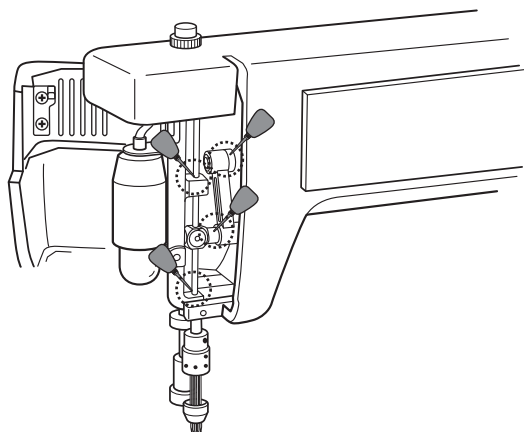

■トラブル対処法

症状	原因	処置
針が曲がる、折れる	針と素材の動きが合っていない 針が布押えか針板に干渉している 針板の下に繊維が溜まっている	素材をゆっくり動かす 布押えまたは針板の位置を調整する ホコリを取り除く

針曲がり、針折れ以外のトラブルについては、販売店にお問い合わせください。

■仕様

- 使用針：#365A017
- 針数：7本
- 針留仕様：丸形（針間隔 2.5mm）
- 送り方式：手動
- 消費電力：70W 60 / 50Hz
- 照明ライト：100V15W
- ミシンの大きさ：横 410× 奥行 ×170× 高さ 320mm
- ミシンの重さ：5.8kg

製品ユーザー登録はこちらから

www.babylock.co.jp/user

ベビーロックをもっと活用していただくための
コンテンツや特典をご提供しています。



最新情報や作品づくりのアイディアはホームページとSNSをチェック！

[facebook.com/babylockjapan](https://www.facebook.com/babylockjapan) [babylock_sewing](https://www.instagram.com/babylock_sewing)

株式会社ベビーロック www.babylock.co.jp

本社：〒102-0073 東京都千代田区九段北1-11-11 TEL03(3265)2851(代表)

支店：東京 03(5825)9020 名古屋 052(917)3671 大阪 06(6967)3300 福岡 0942(44)7921

修理等のご依頼はお買い上げの販売店を通じてご連絡ください。

お客様へ

お買い上げ日、販売店名を記入されておきますと、修理などのときに便利です。

お買い上げ日	年	月	日
販売店名			
	TEL		

修理やアフターサービス等でミシンを送付する必要がある場合があります。そのため、梱包箱は捨てないで保管されることをお勧めします。