

【型紙の使い方】

縮小・拡大などせずにA4サイズの紙に必ず「100%」で印刷しましょう。

PDFデータの1ページ目に10cmの定規が印刷されていますので、実寸で印刷されているか必ず確認しましょう。

型紙に線の長さが記載されている部分がありますのでこちらも参考にしてください。

パターンのつなぎ(貼り)方

- 1、下の図を参考に余白部分をカットし、角の印を合わせて貼り合わせる。
- 2、外周線でカットする。

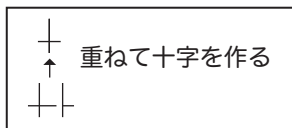

 のりしろ

 余白 (重なると線が見えなくなるのでカットすると良い)

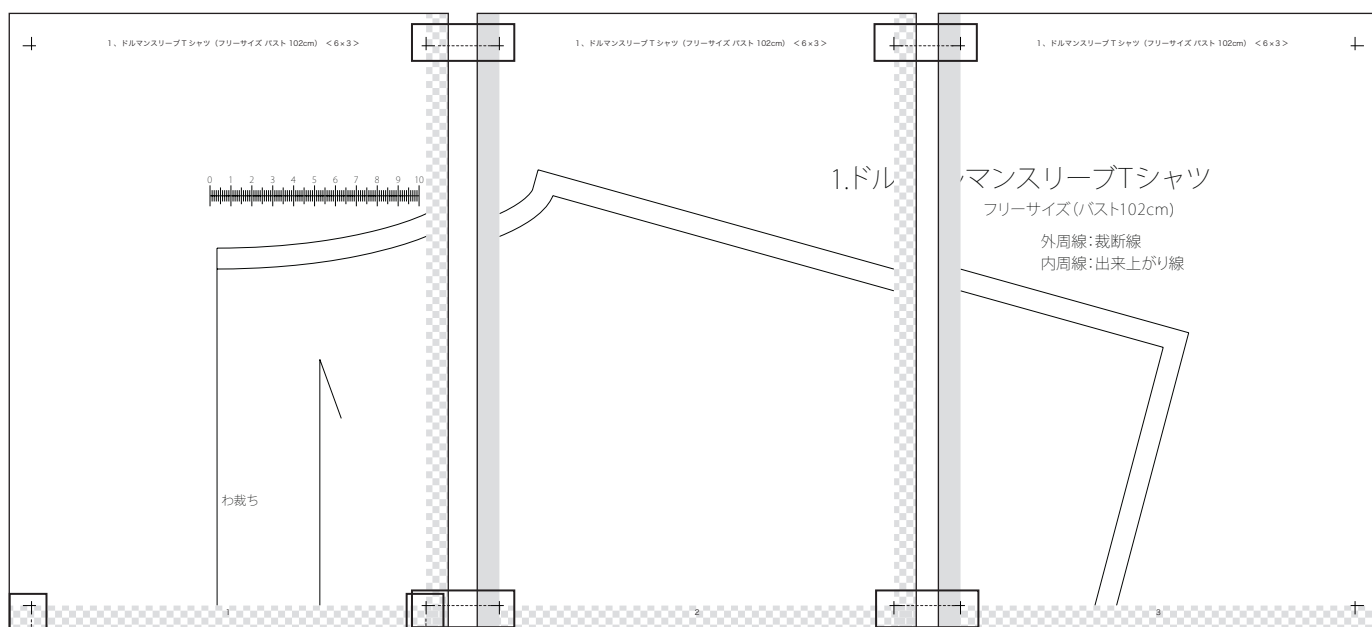

パターンの並べ方は作品タイトルの後にある数字で表しています。

1、ドルマンスリーブTシャツ (フリーサイズ バスト 102cm) <6×3>

< 6 × 3 >
タテの数 ヨコの数

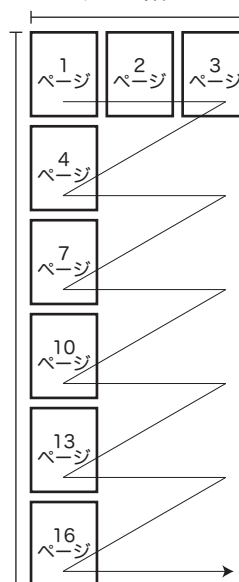

ページ番号

4

3.レギンス LLサイズ

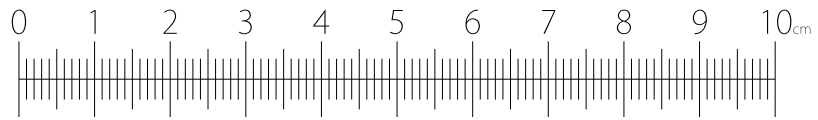

外周線：裁断線
内周線：出来上がり線

後中心

baby lock

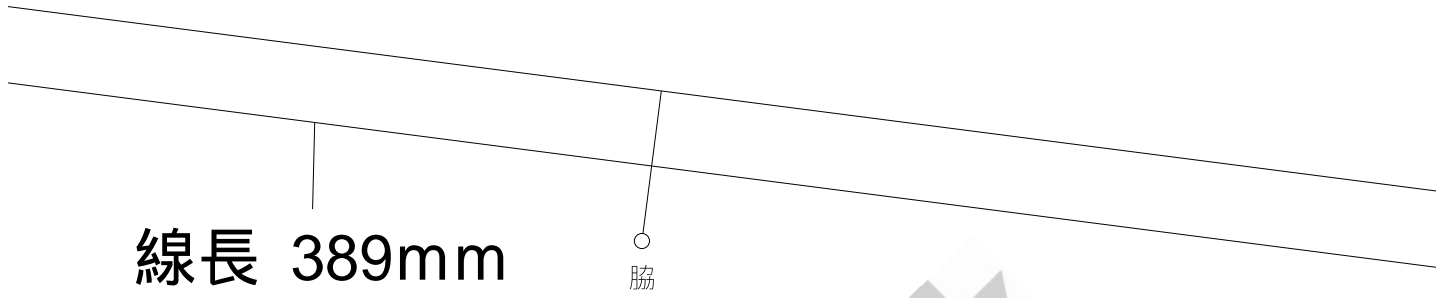

baby lock

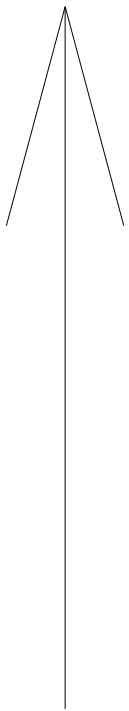

前中心

baby lock

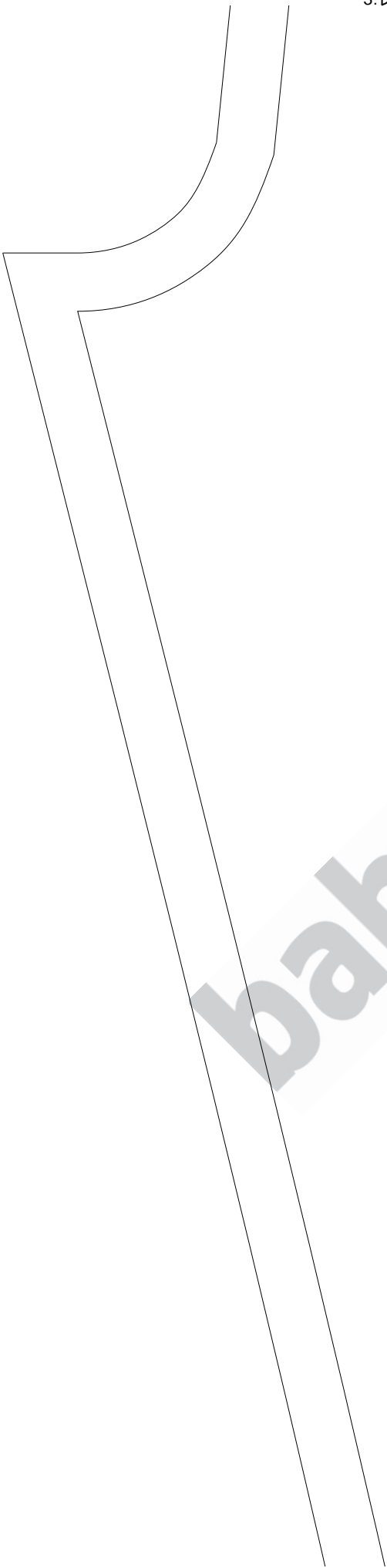

baby lock

baby lock

3、レギンス
前後パンツ (LL)
2枚

3.レギンス LLサイズ <4×3>

baby lock

3.レギンス LLサイズ <4×3>

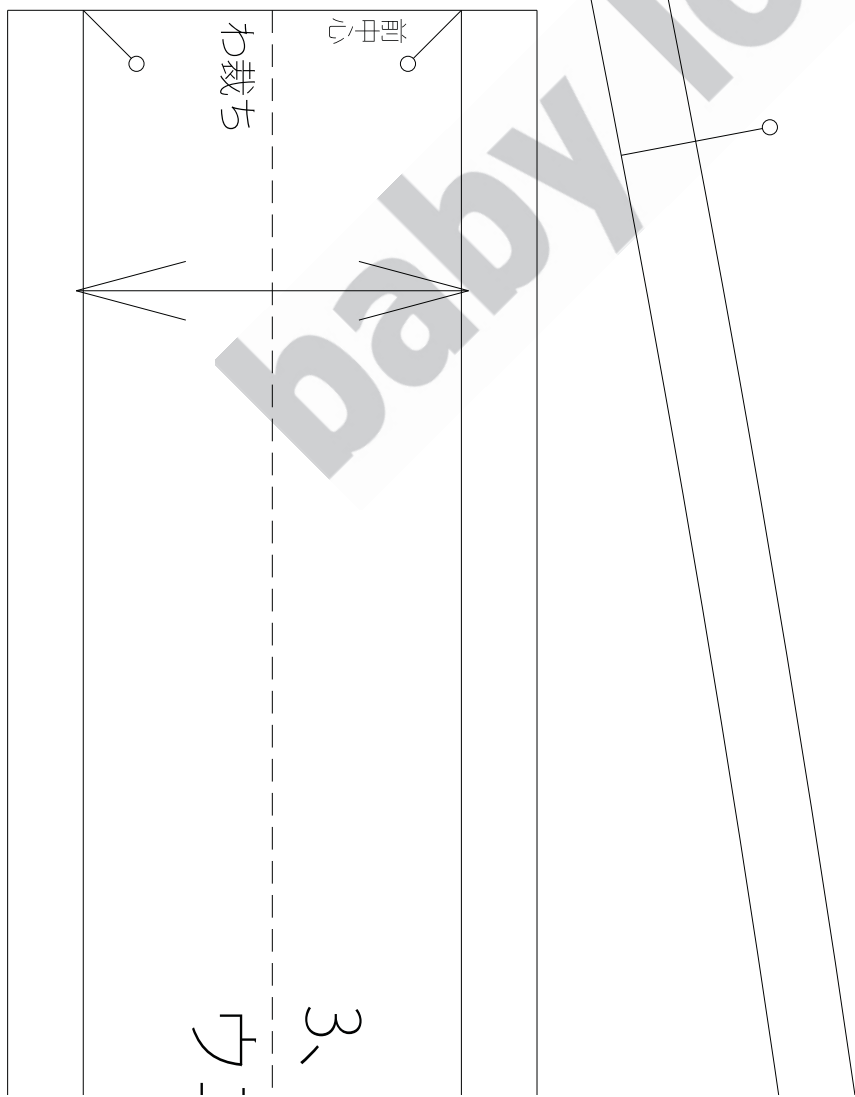

baby lock

3.レギンス LLサイズ <4×3>



baby lock

3.レギンス LLサイズ <4×3>

レギンス

脇

エストラップ (LL)

後中心

baby lock

baby lock

裾リブ仕上げ

カバーステッチ仕上げ

