

ベビーロック

継合わせミシン

EF-205T型 ご使用のてびき

〔このたびは、ベビーロックEF-205T型をお買い上げいただきまして、ありがとうございます。〕
〔EF-205T型を最も有効に末永くお使いいただくために、この手引きをお役だてください。〕

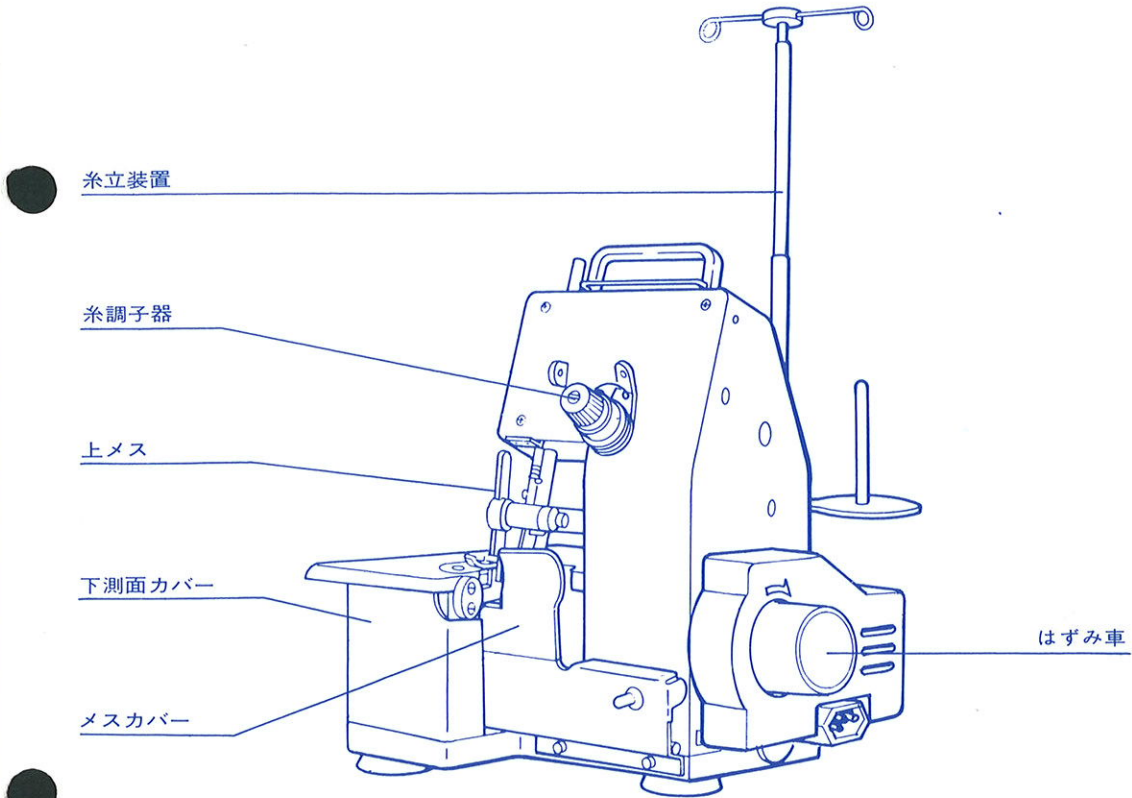

メスカバーの開け方

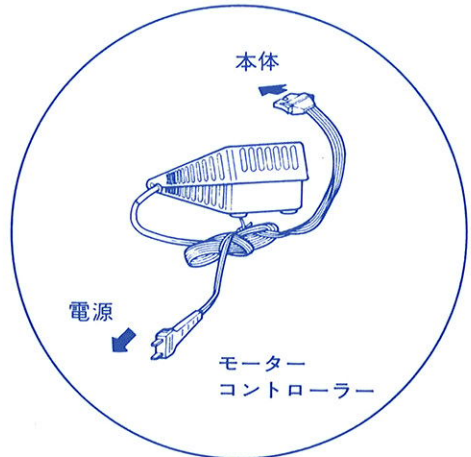
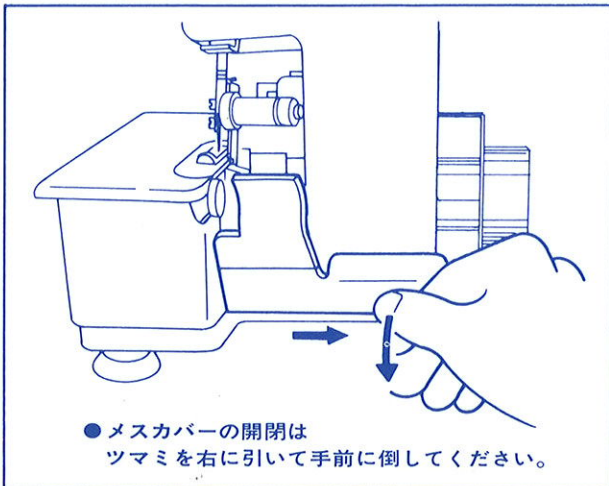

●安全のため使用後は電源プラグを抜いてください。
また、コントローラーの上に物をのせないでください。

1 糸のかけ方

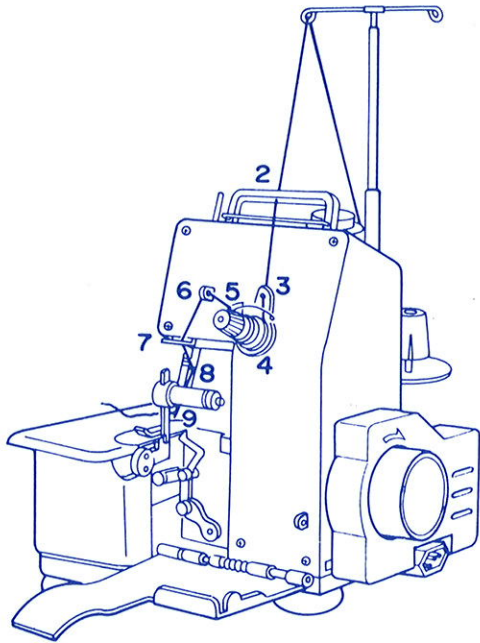

- 糸を番号順に通します。

針穴には手前側から向こう側（エグリ部）に通して、押え金の下から約10cm引き出しておきます。

二枚の糸調子皿の間に糸を通す

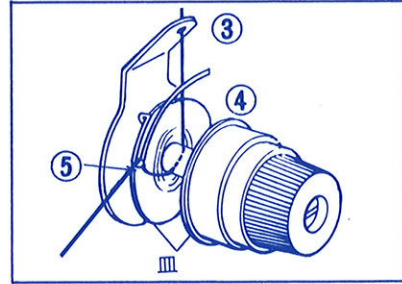

2 縫い初め

- 縫いはじめるときは、針糸を左手で軽くつまみ、右手ではずみ車を静かに矢印方向に2・3回まわします。糸のからみ具合を確かめてそれから布地をセットして縫いはじめてください。

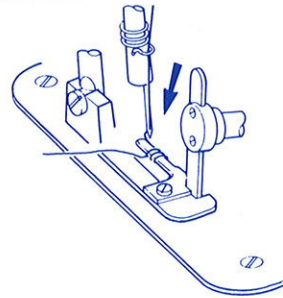

3 糸調子のとり方

- 糸の張力は、布地の種類や縫糸の太さ、種類、縫い目の大小などによって変化します。そのつど縫い目をみながら糸調子器の調節をして、縫い調子をだしてください。

（布地を開いたとき、下図のようになれば）正しい糸調子ができています。

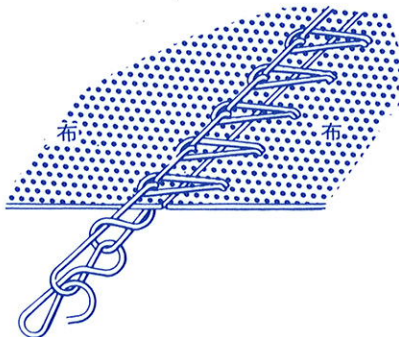

- 糸抜きがとても簡単です。

糸が抜けないときは
①と②にハサミを入れる

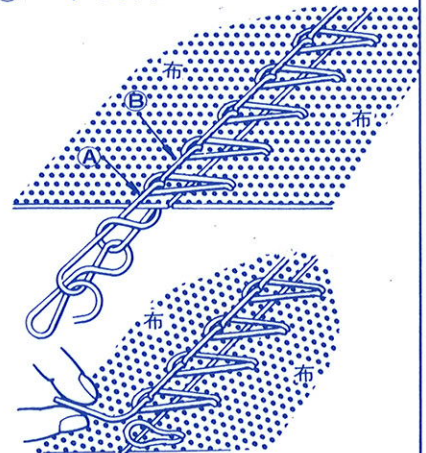

4 押え圧力について

- このミシンはすでに押え圧力を標準（中厚物用）に調節してあります。極薄物、極厚物の場合のみ調節してください。薄い生地には押え圧力を弱くし、厚い生地には押え圧力を強くします。

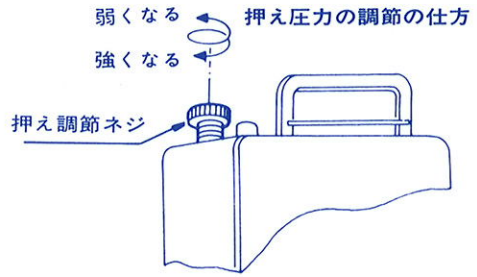

5 送り目の調節について

送り目の調節は下側面カバーを開いて行ないます。

送り目の調節は送り目調節固定ネジをゆるめて行ないますが、送り目調節固定ネジは、はずみ車といっしょに回りますので次の順序によって調節して下さい。

- 右手ではずみ車をにぎり、動かないように固定する。左手でハート形の専用ドライバーを使って、送り目調節固定ネジをゆるめてください。ハート形ドライバーを矢印方向に回すと固定ネジはゆるみます。
- 次に、調節つまみの目盛りを目盛指針に合わせてください。
つまみ目盛りの数字が大きくなるほど、縫い目は大きくなります。
- 調節が終わったら、送り目調節固定ネジを締めてください。

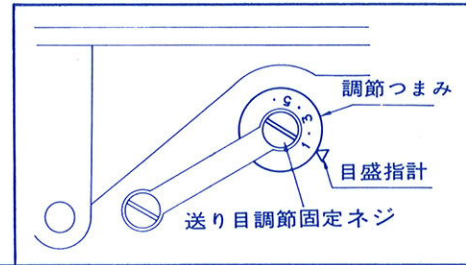
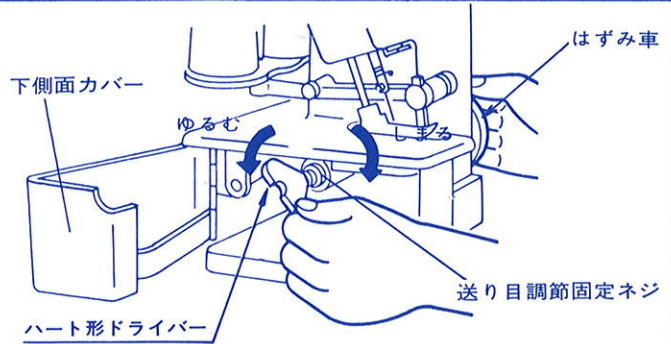

6 針のとりかえ方

このミシン針はBL×I #14又は#11を用います。

●とりかえるには次の順序で正しく行なってください。

- はずみ車を回転方向に回して針をいちばん上にあげます。
- 針止めネジをゆるめて針をはずします。
- 新しい針の針先を押え金の針落に差しこみそれから針棒の針穴に差しこみます。
(針は針棒の針穴の一番奥まで差しこんでください。)
- 針のとりつけ向きは正面から見てエグリが後ろになるように押えて針止めネジを固く締めつけます。
(糸溝が手前になるように合わせてください。)

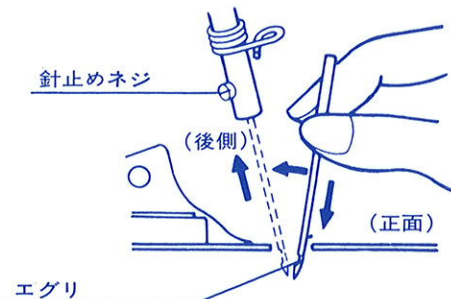
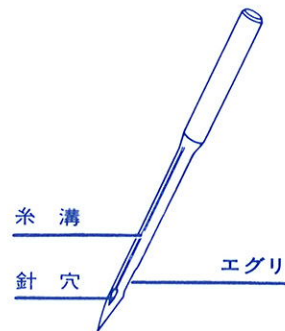

7 メスのとりかえ方

はじめに必ず電源プラグを抜いてから作業してください。
メスは消耗品ですので切れなくなったら交換してください。
メスが切れなくなった場合通常上メスを交換してください。

- ①上メスを一番下にさげ上メス交換ネジをゆるめ上メスを下にぬく。
- ②新しい上メスを上から差し込み、上メスの手前刃先が下メスに、1%程度からみ合うようにセットし交換ネジをしめる。

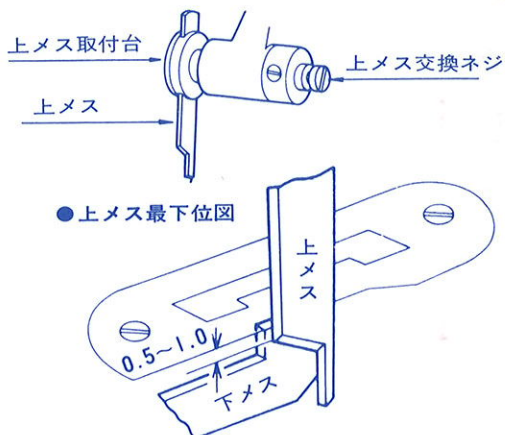

8 注油について

- このミシンの大切な個所には、すべて特殊な材料(含油メタル)を用いておりますので、ほとんど注油の必要はありません。ただし、使用頻度の高い場合には、ミシン外観から見て赤印のついている個所に注油してください。1回の注油の量は1~2滴でいどにしてください。

この箇所のみ20~30滴注油して下さい。

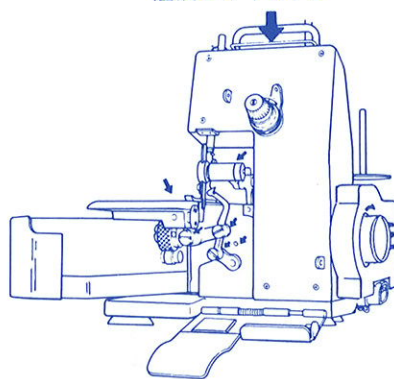

〔梱包明細〕

1. ミシン(モーター付)
2. コントローラーセット一式
3. 頭部ビニールカバー
4. ご使用のてびき
5. 保証書
6. アクセサリー・ボックス
 - ・ドライバー(マイナス用) ・上メス
 - ・ハート型ドライバー(送り目用) ・掃除用ブラシ
 - ・針 BL×1 ・油差し
 - ・ピンセット
 - ・ベビーネット

〔EF-205T型仕様表〕

基本項目	仕様
継合わせ巾	12 ^m / _m
使用針	BL×1 #14 #11
使用糸本数	1本
給油方式	油芯装置付手差方式
ミシンの大きさ	タテ 250 ^m / _m ヨコ 250 ^m / _m
	高さ 280 ^m / _m
ミシンの重さ	8kg(モーター付完成品)

株式会社 **ジューキ**

本社 東京都中央区八重洲2-7-2(八重洲三井ビル)
TEL (03) 272-2851(代表)

札幌011(737)6821 秋田0188(23)9131 仙台0222(27)8470 福島0245(23)2346
新潟02504(3)4451 足利0284(41)5567 東京 03(265)8741 横浜045(453)0591
静岡0542(82)2951 名古屋052(962)7631 金沢0762(43)5833 岐阜0582(53)6321
大阪 06(768)3651 神戸078(361)0823 倉敷0864(73)0355 広島082(227)5781
福岡092(741)3173

