

1 糸をかける場合は必ず「はずみ車の固定」を行ってください。(P18参照) **重要**

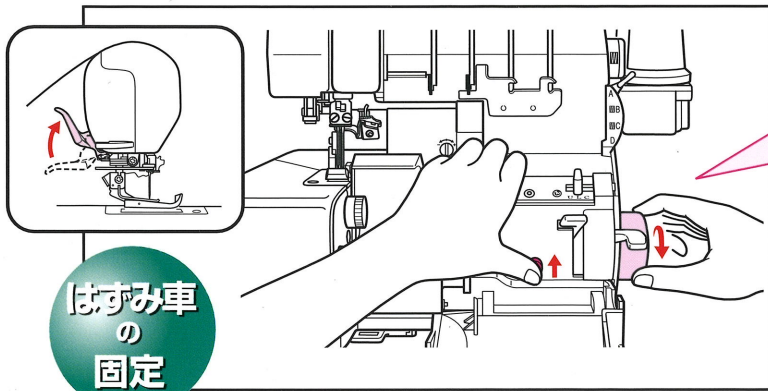

はずみ車の固定

2 糸かけをする

OVERLOCK (オーバーロック)

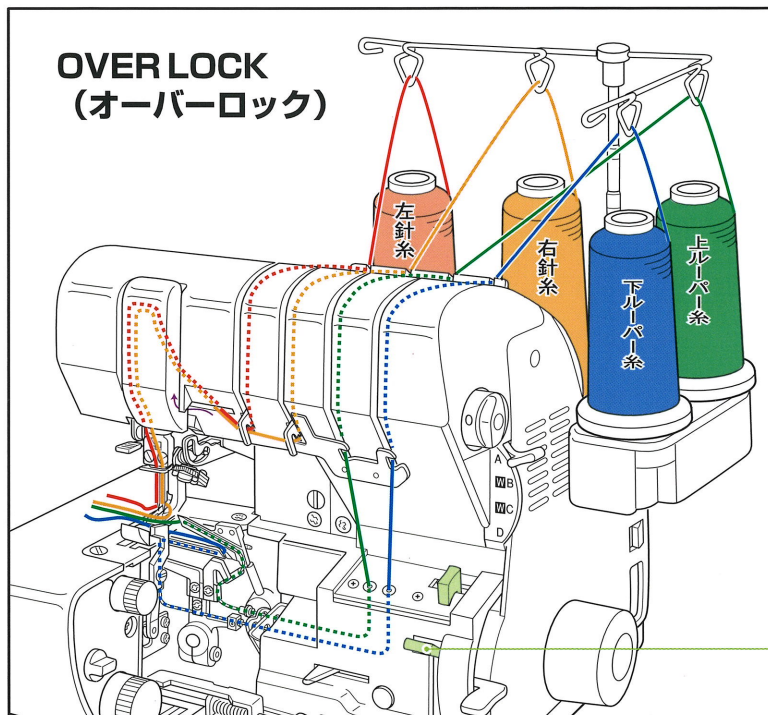

WAVE LOCK (ウェーブロック)

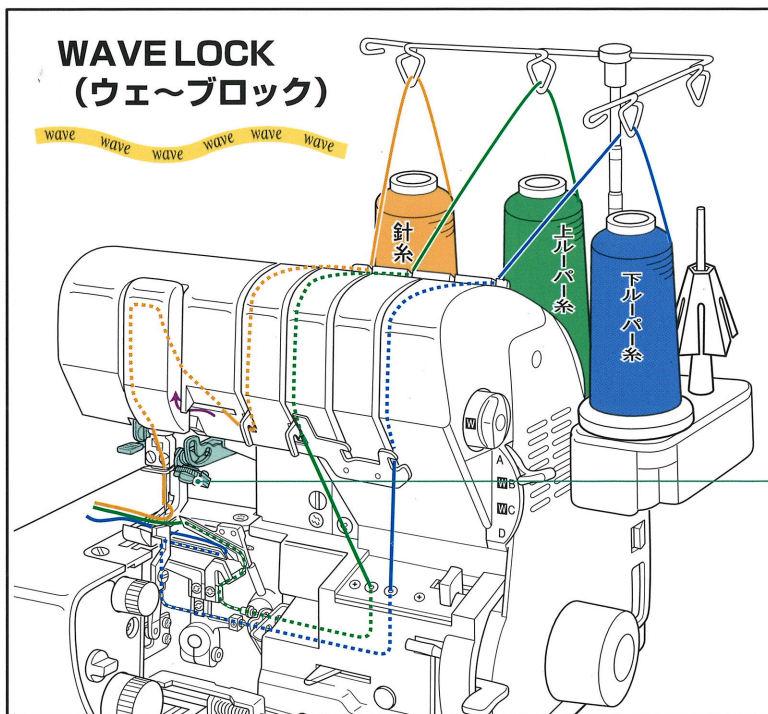

3 「固定の解除」(P18) をしてから縫い始める **重要**

# 糸かけ

はずみ車の固定が完了すると、はずみ車が回らなくなり、解除レバーが左へ自動的に移動します。移動しない場合は、もう一度糸通しセットボタンをもっと強く押しながらゆっくりとはずみ車を回してください。



## ◆エアスルー(自動エア糸通し)の使い方◆

切換スイッチを「下ルバー=L」または「上ルバー=U」にする

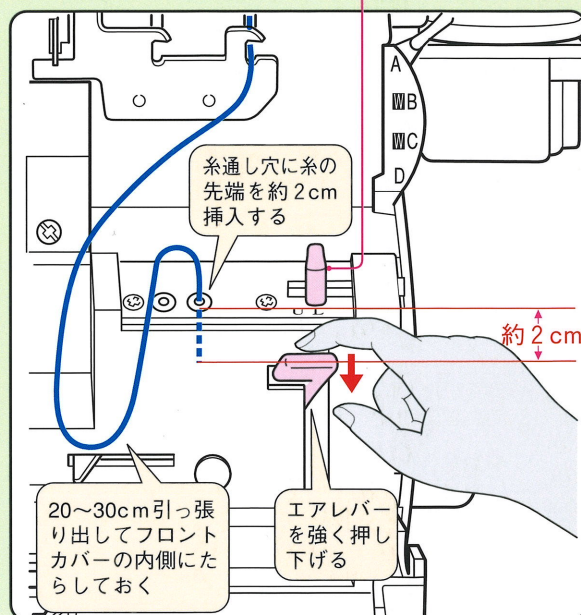

## ◆ラクスルー(自動針糸通し)の使い方◆

① 糸通しレバーを下げる

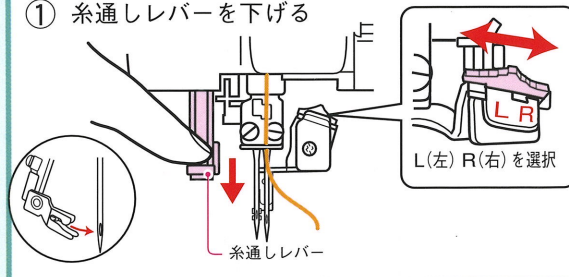

② 糸通しガイドに糸を差し込み、手を放す



③ 糸通しレバーもう一度押し下げる

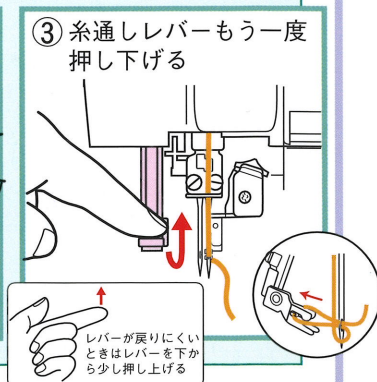



OVERLOCK (オーバーロック)

2本針4本糸ロック

- 1 2本針にする。
- 2 糸を4本かける (P17~22参照)
- 3 「オーバー/ウェーブ切換ツマミ」を **0** に合わせる。

針	送り目 (縫い目長さ)	かがり幅	縫い目切換 ダイヤル	オーバー/ウェーブ 切換ツマミ
2本	2.5~3.5	5.5~7.5	A	0

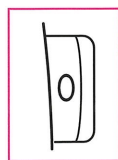
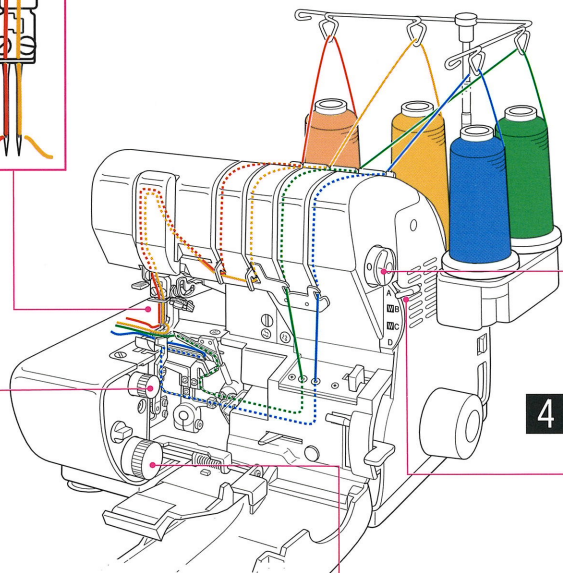
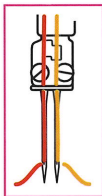

- 4 「縫い目切換ダイヤル」を **A** に合わせる。

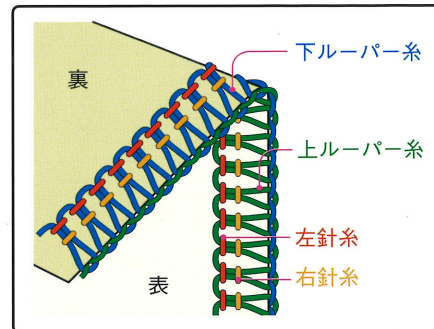

- 6 「かがり幅ダイヤル」を合わせる。  
【上段の数字で合わせる】  
(生地の種類や好みによって)
- 5 「送り目ダイヤル」を【普通ロック】の数字1~4に合わせる。  
(生地の種類や好みによって)

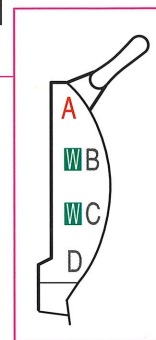

1本針3本糸ロック

- 1 右針または左針をはずして1本針にする。  
【通常は右針を使用する】
- 2 糸を3本かける (P17~22参照)
- 3 「オーバー/ウェーブ切換ツマミ」を **0** に合わせる。

針	送り目 (縫い目長さ)	かがり幅	縫い目切換 ダイヤル	オーバー/ウェーブ 切換ツマミ
右針 または 左針	2.5~3.5	3.0~5.0	B	0

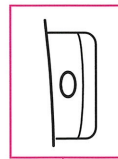
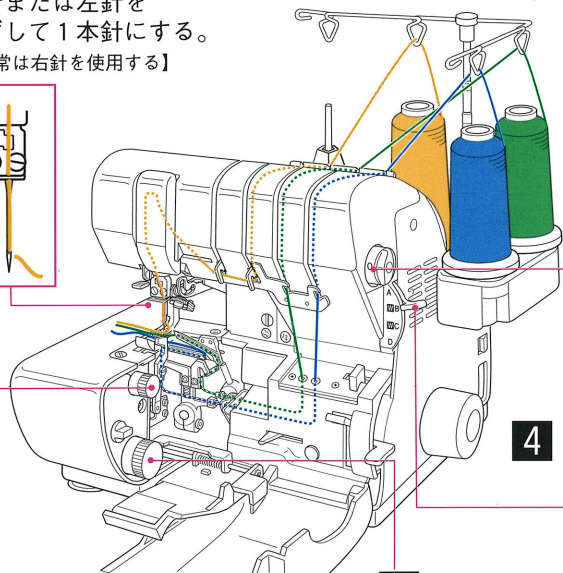
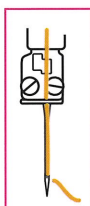

- 4 「縫い目切換ダイヤル」を **B** に合わせる。

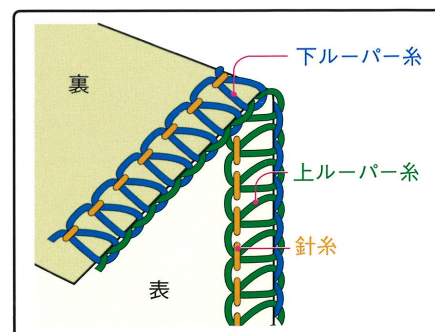

- 6 「かがり幅ダイヤル」を合わせる。  
【右針使用の場合は下段の数字で合わせる】  
【左針使用の場合は上段の数字で合わせる】  
(生地の種類や好みによって)
- 5 「送り目ダイヤル」を【普通ロック】の数字1~4に合わせる。  
(生地の種類や好みによって)

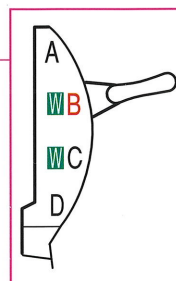

## 標準巻きロック

- 1 左針をはずして右針の1本針にする。
- 2 糸を3本かける (P17~21参照)
- 3 「オーバー／ウェーブ切換つまみ」を **0** に合わせる。

針	送り目 (縫い目長さ)	かがり幅	縫い目切換 ダイヤル	オーバー／ウェーブ 切換つまみ
右針	1.0~1.5	M	C	0

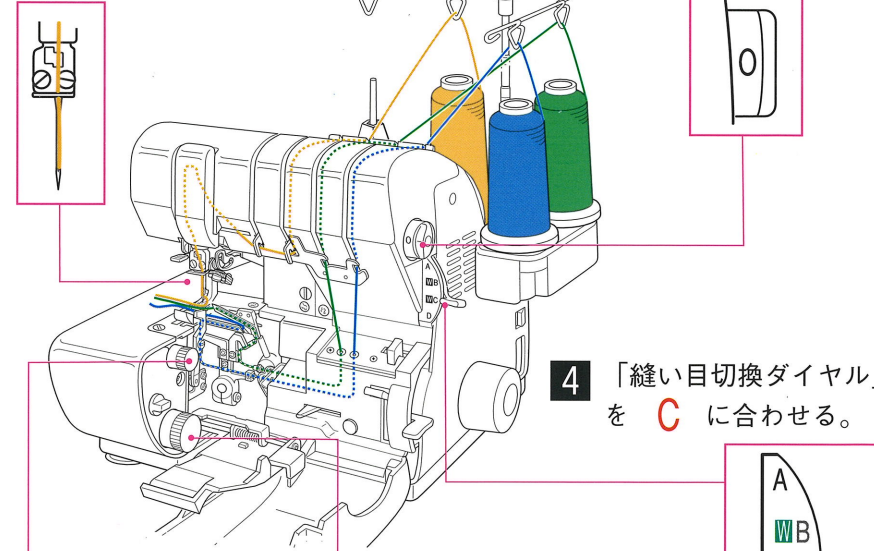

- 4 「縫い目切換ダイヤル」を **C** に合わせる。
- 5 「送り目ダイヤル」を【巻きロック】の数字 **1~4** に合わせる。  
(生地の種類や好みによって)
- 6 「かがり幅ダイヤル」を **M** に合わせる。

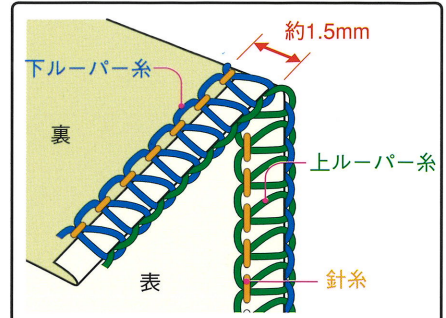
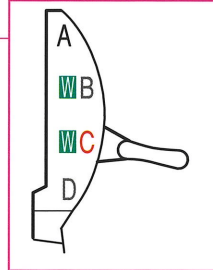

布端をひと折りしながら、細くかがりますが、縫い目の形状は普通ロックと同じです。かがりの厚みを出さず、きれいなシルエットに仕上げることができます。

## 変形巻きロック

- 1 左針をはずして右針の1本針にする。
- 2 糸を3本かける (P17~21参照)
- 3 「オーバー／ウェーブ切換つまみ」を **0** に合わせる。

針	送り目 (縫い目長さ)	かがり幅	縫い目切換 ダイヤル	オーバー／ウェーブ 切換つまみ
右針	1.0~1.5	M	D	0

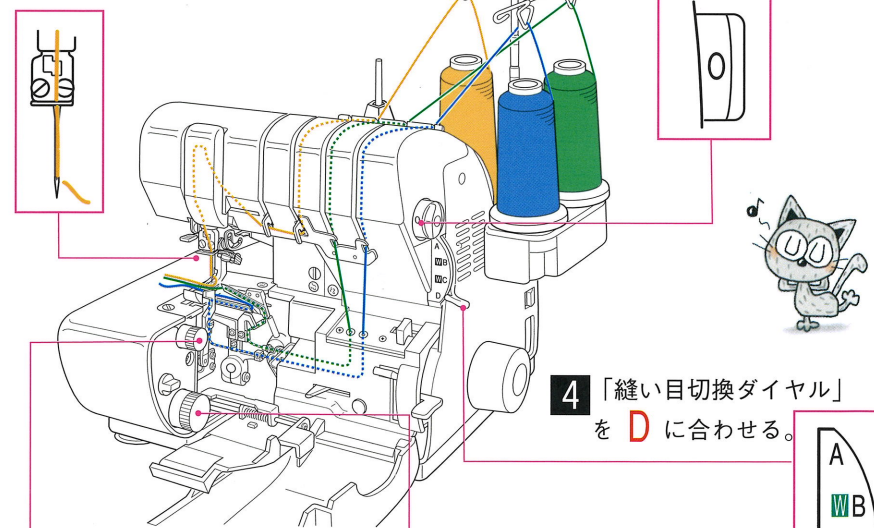

- 4 「縫い目切換ダイヤル」を **D** に合わせる。
- 5 「送り目ダイヤル」を【巻きロック】の数字 **1~4** に合わせる。  
(生地の種類や好みによって)
- 6 「かがり幅ダイヤル」を **M** に合わせる。

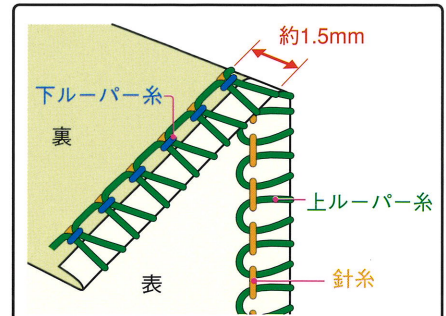
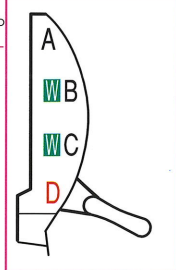

上ルーパー糸が、布端を裏側に巻き込みながら細くかがります。上ルーパー糸にウーリー糸を使用すると、細い縫い目が強調され印象的です。